



BUJES DE FIJACIÓN

POWER LOCK



INTRODUCCIÓN

Tekmatic, líder nacional en la fabricación de embragues y frenos industriales, cuenta con la mayor experiencia del mercado en cuanto a elementos cónicos de fijación. Desde el año 1995 en que hemos comenzado a distribuir los elementos de una importante empresa italiana, hasta la fecha, hemos conseguido la experiencia que nos ubica como líderes en el segmento de unidades de fijación.

Nuestro departamento técnico está preparado para poder darle una solución rápida, efectiva y económica a cualquier tipo de aplicación que se presente.

FUNCIONAMIENTO

Apretando en forma secuencial y cruzada los tornillos ubicados en la periferia de la unidad, se fuerza a las dos partes cónicas a expandirse radialmente, provocando una presión sobre los elementos a vincular, permitiendo fijarlos en la posición angular y axial deseada de modo absolutamente seguro.

CAMPO DE APLICACIÓN

En todos aquellos casos en los cuales se emplean actualmente los métodos tradicionales como soldadura, chavetas paralelas, lengüetas, chavetas tangenciales, espinas cónicas, ejes cónicos, perfiles acanalados, montajes en caliente, etc.

Algunos de los usos más comunes son; fijación de volantes, poleas para correas, piñones para cadena, engranajes, levas de disco excéntricas, discos de freno, acoplamientos, tambores de cinta transportadora, comandos para ascensores, en la construcción de grúas, compresores, motores Diesel, máquinas para la industria del vidrio y cerámica, máquinas para embalaje, prensas, molinos trituradores, etc.

Tekmatic se reserva el derecho de hacer las modificaciones en sus productos que crea convenientes sin previa notificación. Los valores de límite elástico en pág. 3 son sólo a título de ejemplo, debiendo el cliente conocer dicho valor para el material que va a utilizar en su aplicación.

Los ejemplos de montaje son sólo a título ilustrativo.

VENTAJAS DE TEK POWER LOCK

- ⊗ Simplifica notablemente el montaje y elimina las operaciones de mecanizado para el alojamiento de la chaveta y el ajuste final
- ⊗ No requieren herramental complejo ni personal especializado.
- ⊗ Escaso mecanizado de las piezas
- ⊗ Posibilidad de utilizar barras trefiladas comerciales para los ejes
- ⊗ Eliminación de juegos de mecanizado
- ⊗ Distribución de la presión sobre toda la superficie de contacto y no sólo sobre el flanco de la chaveta
- ⊗ Ninguna tendencia a la rotura por entalla
- ⊗ Aumento de la sección resistente del árbol
- ⊗ Elevada resistencia a la torsión y mayor resistencia a la fatiga
- ⊗ Posibilidad de aumentar las cargas axiales y la cupla transmitida disponiendo varias unidades cónicas en conjunto
- ⊗ Protección contra sobrecargas
- ⊗ Facilidad de posicionamiento axial y angular de las piezas a unir
- ⊗ Ausencia de juegos
- ⊗ Reducción de ruidos
- ⊗ Desgaste nulo
- ⊗ Protección contra la oxidación debido a la gran presión que se genera entre las superficies

EJEMPLOS DE MONTAJE

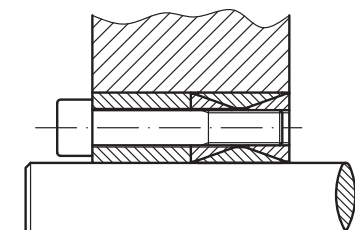

Fijación de un cubo mediante un TEK-200 con anillo centrador especial.

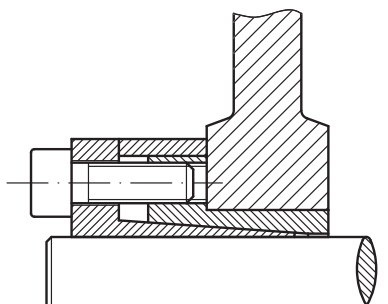

Fijación de un disco de freno mediante un TEK-110.

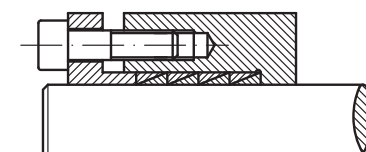

Aplicación de 4 elementos TEK-300 con espaciador.

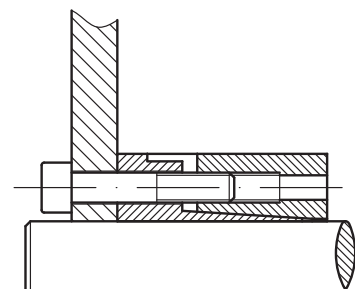

Fijación de un piñón dentado mediante un elemento especial TEK-130 con anillo exterior no partido.

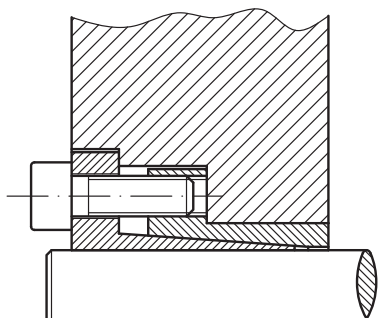

Aplicación del elemento TEK-110 en presencia de altas rpm.

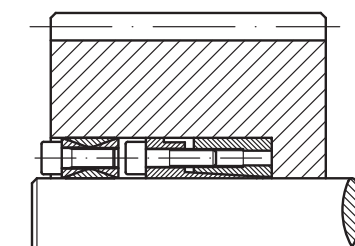

Utilización de varios elementos de fijación en caso de tener un torque de transmisión muy alto.

CÁLCULO DEL DIÁMETRO MÍNIMO DE LA MAZA (DM), VÁLIDO PARA TODOS LOS MODELOS.

La presión de contacto pm existente entre el anillo exterior del cono de acoplamiento y la maza genera una sollicitación.

Para el cálculo del diámetro mínimo de la maza Dm es válida la fórmula usada normalmente para cilindros huecos de gran espesor. En función de la longitud y de la forma de la maza respecto a la dimensión L1 del elemento de bloqueo, la sollicitación real cambia. Debe considerarse un factor C en función del tipo de aplicación, según puede observarse en las figuras siguientes.



Tabla del Coeficiente K			
Presión generada sobre la maza		σ ₀₂ Limite elástico N/mm ²	
pm N/mm ²	Tipo de aplicación C	180 Fundición	300 Aceros
60	C = 0,6	1,25	1,12
	C = 0,8	1,30	1,18
	C = 1,0	1,42	1,22
65	C = 0,6	1,25	1,13
	C = 0,8	1,35	1,20
	C = 1,0	1,45	1,24
70	C = 0,6	1,26	1,15
	C = 0,8	1,38	1,20
	C = 1,0	1,50	1,26
75	C = 0,6	1,28	1,16
	C = 0,8	1,42	1,22
	C = 1,0	1,55	1,30
80	C = 0,6	1,31	1,18
	C = 0,8	1,45	1,24
	C = 1,0	1,61	1,31
85	C = 0,6	1,34	1,19
	C = 0,8	1,49	1,26
	C = 1,0	1,67	1,34
90	C = 0,6	1,36	1,20
	C = 0,8	1,53	1,28
	C = 1,0	1,73	1,36
95	C = 0,6	1,39	1,21
	C = 0,8	1,57	1,30
	C = 1,0	1,80	1,39
100	C = 0,6	1,41	1,22
	C = 0,8	1,61	1,31
	C = 1,0	1,87	1,41
105	C = 0,6	1,44	1,24
	C = 0,8	1,66	1,33
	C = 1,0	1,95	1,44
110	C = 0,6	1,47	1,25
	C = 0,8	1,71	1,35
	C = 1,0	2,04	1,47
115	C = 0,6	1,50	1,26
	C = 0,8	1,76	1,37
	C = 1,0	2,13	1,50
120	C = 0,6	1,53	1,28
	C = 0,8	1,81	1,39
	C = 1,0	2,24	1,53
125	C = 0,6	1,56	1,29
	C = 0,8	1,87	1,41
	C = 1,0	2,35	1,56
130	C = 0,6	1,59	1,30
	C = 0,8	1,93	1,44
	C = 1,0	2,49	1,59
135	C = 0,6	1,62	1,32
	C = 0,8	2,00	1,46
	C = 1,0	2,65	1,62
140	C = 0,6	1,66	1,33
	C = 0,8	2,07	1,48
	C = 1,0	2,83	1,66
145	C = 0,6	1,69	1,35
	C = 0,8	2,15	1,50
	C = 1,0	3,05	1,69
150	C = 0,6	1,73	1,36
	C = 0,8	2,24	1,53
	C = 1,0	3,32	1,73
155	C = 0,6	1,77	1,38
	C = 0,8	2,33	1,55
	C = 1,0	3,66	1,77
160	C = 0,6	1,81	1,39
	C = 0,8	2,43	1,58
	C = 1,0	4,12	1,81

Para el cálculo del diámetro mínimo de la maza Dm es necesario aplicar la siguiente fórmula:

$$Dm \geq D \times K$$

Ejemplo:

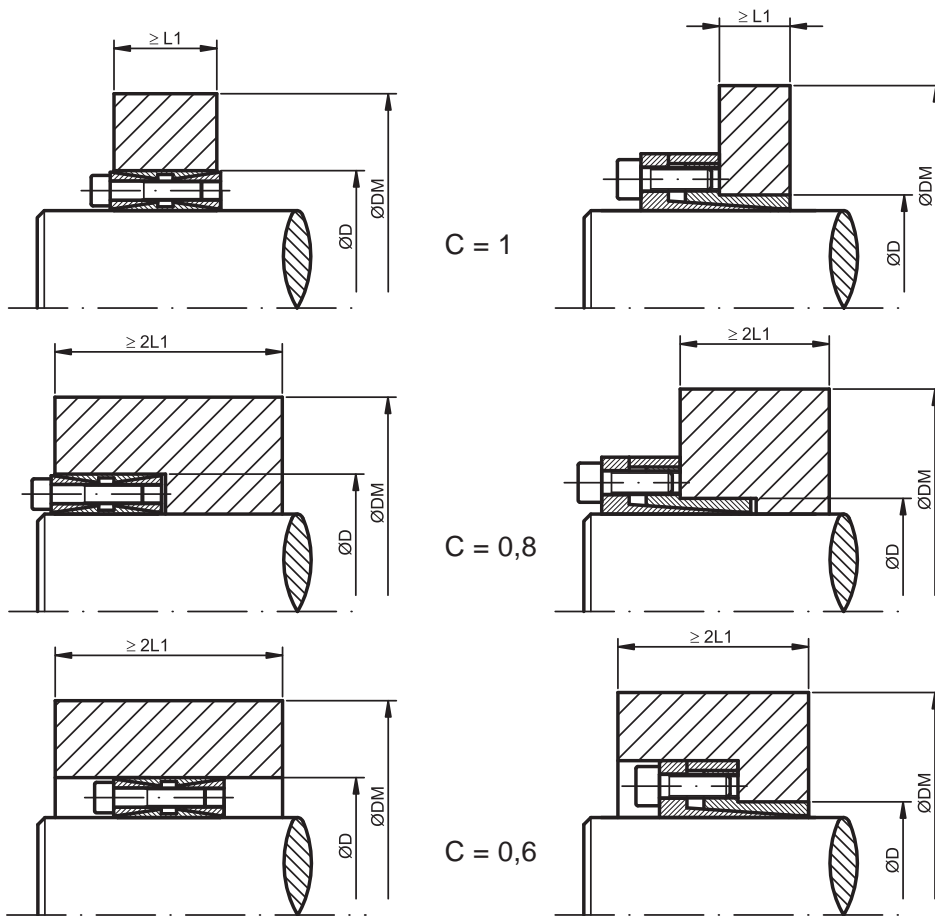
Tenemos un eje de diámetro 60 mm, al cual debemos fijar un piñón dentado con maza de acero. Dado que el torque transmitido es alto, y no disponemos de un centrador, decidimos utilizar una unidad de fijación **TEK-130 60 x 90**. Por la forma de la maza del piñón a utilizar, vemos que se asemeja al tipo de aplicación **C = 1**, ya que el ancho de nuestra maza es **= L1**. Vamos a la tabla de página 7, columna **pm**, y vemos que la presión superficial sobre la maza es de 135 N/mm². Vamos a la Tabla de Coeficiente K, entramos por la columna **pm**, y vemos que el valor de **K** a utilizar es 1,62 (el acero de la maza tiene un límite elástico σ₀₂ = 300 N/mm²)

Luego:

$$Dm \geq 90 \times 1,62 \geq 145,8 \text{ mm}$$

El diámetro mínimo de la maza del piñón debe ser igual o mayor a 145,8 mm para que la sollicitación generada por la presión superficial sobre la maza no dañe al piñón dentado.